

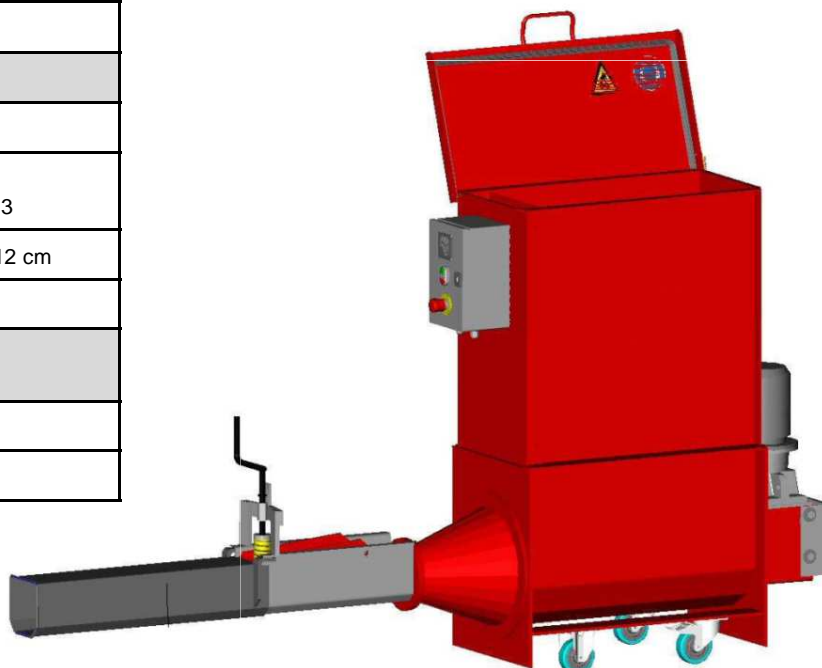

COMPACTEUR PSE SK120

| DIMENSIONS | |
|--|---------------------------|
| Longueur | 2.95 m |
| Largeur | 0.50 m |
| Hauteur (avec capot ouvert) | 1.75 m |
| Ouverture de chargement | 32x75 cm |
| PRODUCTION | |
| Capacité à l'heure | Env 18 kg |
| Densité de la matière après compaction | Env 300 kg/m ³ |
| Taille du pain | Env 12 cm x 12 cm |
| Consommation énergie | 1.5 KW |
| Caractéristiques électriques | |
| 3 phases 400 V ; 50 Hz | 10 A |
| 3 phases 200 V ; 50 Hz | 16 A |



- **RÉDUCTION DU VOLUME INITIAL JUSQU'À 50 FOIS**
- **VENTE DE VOTRE DÉCHET PSE AU MEILLEUR PRIX**

LES AVANTAGES :

- Générer des économies importantes en réduisant par 50 le volume de vos déchets PSE
- Gagner de la place et de la manutention en réserve en traitant immédiatement le PSE
- Ce matériel peu encombrant vous permettra, outre les économies de transport, de vendre votre PSE au meilleur prix.

* Le constructeur se réserve le droit de modifier les caractéristiques techniques sans préavis