



COMPACTEUR MONOBLOC JMM 25SX

MONOBLOC A PELLE 25 M3

DIMENSIONS	
Chambre compaction	1852x1480 mm
Poids à vide	3800 kg
CHARGEMENT	
Volume chambre compaction	3.9 m3
Durée d'un cycle de compaction moyen	30 secondes
Remplissage moyen de carton (indicatif)	4 tonnes
Remplissage moyen de déchets (indicatif)	9.6 tonnes
MOTEUR	
Puissance moteur	5.5 Kw
Puissance de compaction	30 tonnes
Niveau sonore à 1 m de l'appareil	60.6 db
HYDRAULIQUE	
Pression maximale sur le bouclier	4.39 kg/cm2
Pression hydraulique	250 Bars
Capacité du réservoir	63 litres
Course du vérin	500 mm
Alésage du vérin	90 mm

-SPÉCIALEMENT ÉTUDIÉ POUR L'INDUSTRIE, LA MOYENNE ET LA GRANDE DISTRIBUTION

-TYPE DE DÉCHETS : DIB, DÉCHETS TRÈS HUMIDES

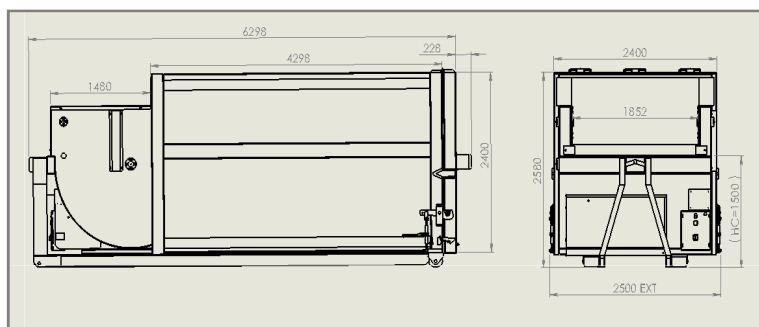

QUALITÉ – SIMPLICITÉ – FIABILITÉ

LES AVANTAGES :

- grande ouverture de chargement, chambre à compaction étanche pour déchets très humides, vérins avec tige double chrome, capteurs de fins de course intégrés
- emploi de matière E36/3 et Creusabro
- QUALITÉ : composants hydrauliques et électriques performants
- SIMPLICITÉ : technologie éprouvée par 20 ans d'expérience
- FIABILITÉ : maintenance très réduite, entretien simplifié
- matériel garanti 2 ans pièces et main d'œuvre

* Le constructeur se réserve le droit de modifier les caractéristiques techniques sans préavis